

114

議題討論· 博弈運動

圖書股長:梁祐銓

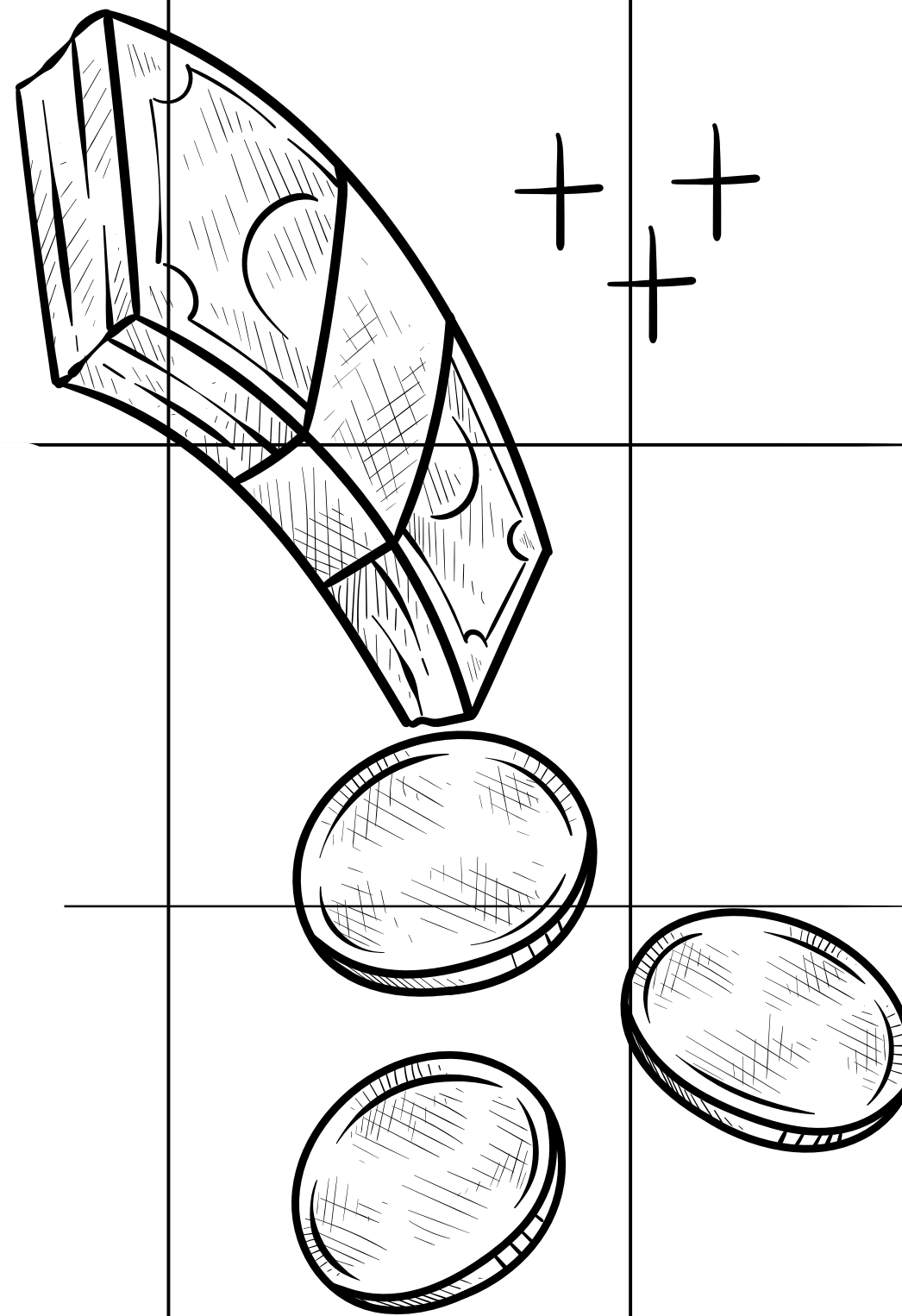

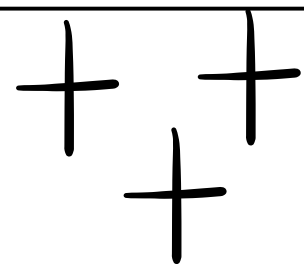

讀書會流程與分工

1. 由圖書股長主持
2. 各組依序上台在7分鐘內介紹書本的故事與主旨
3. 正股長負責注意時間、按簡報與推進讀書會流程
4. 副股長則拍攝活動照片

ell

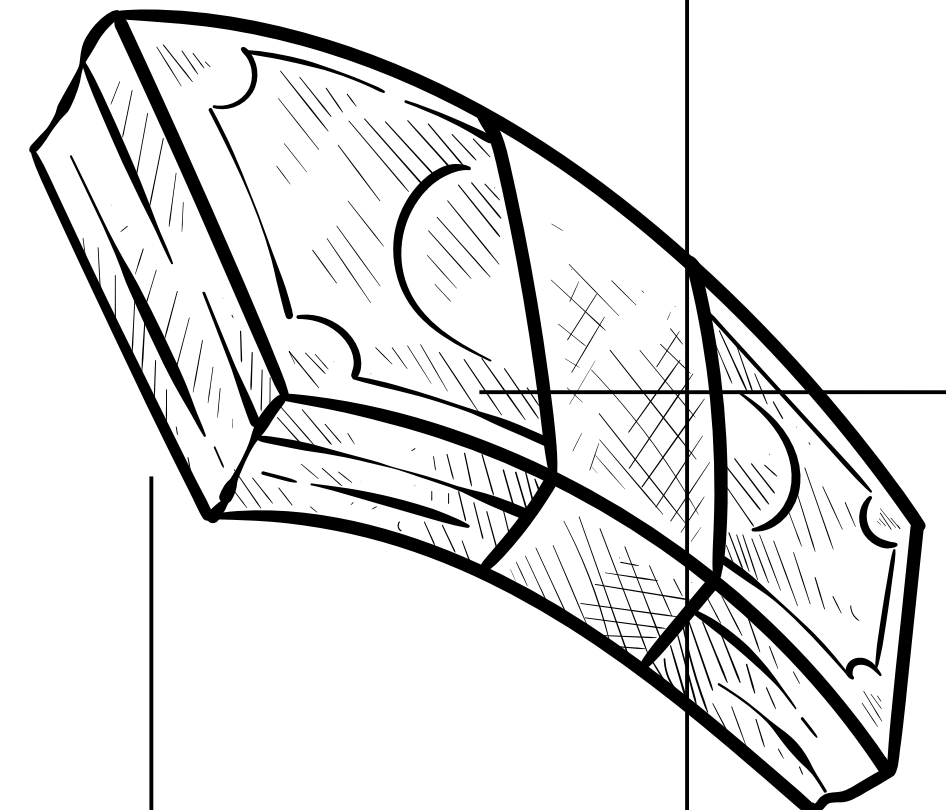
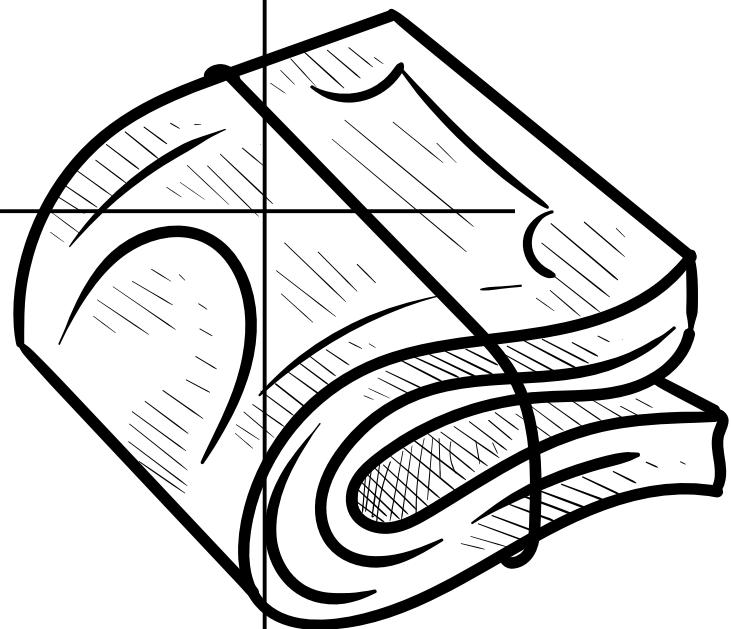

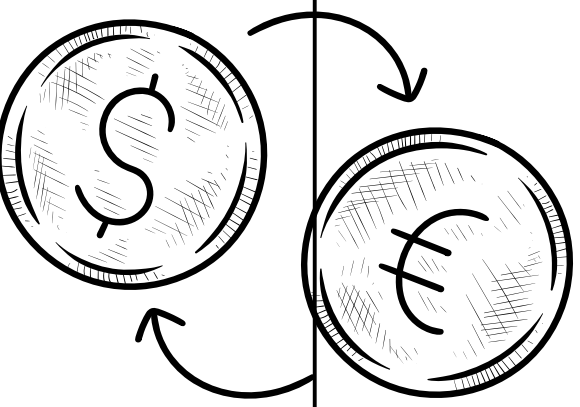

討論議題

博弈運動

選擇此議題的原因

賭博在日常生活層出不窮，
也能透過其內容告誡同學不要賭博

ell

++
+

各組推薦文本

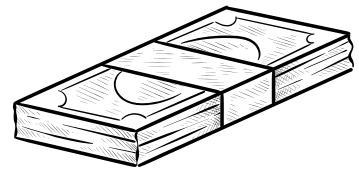

福本伸行 《賭博默世錄》

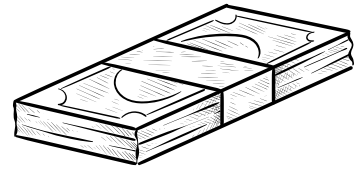

楊索 《我那賭徒阿爸》

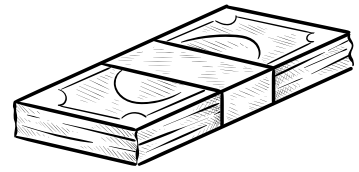

丹·艾瑞利 《誰說人是理性的！》

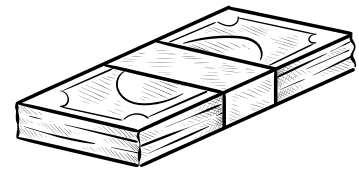

陳志武 《文明的邏輯：人類和風險的博弈》

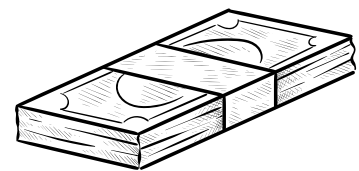

(過多，不明) 《中國賭博史》

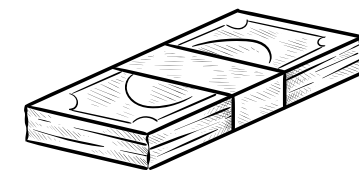

河本焰 《狂賭之淵》

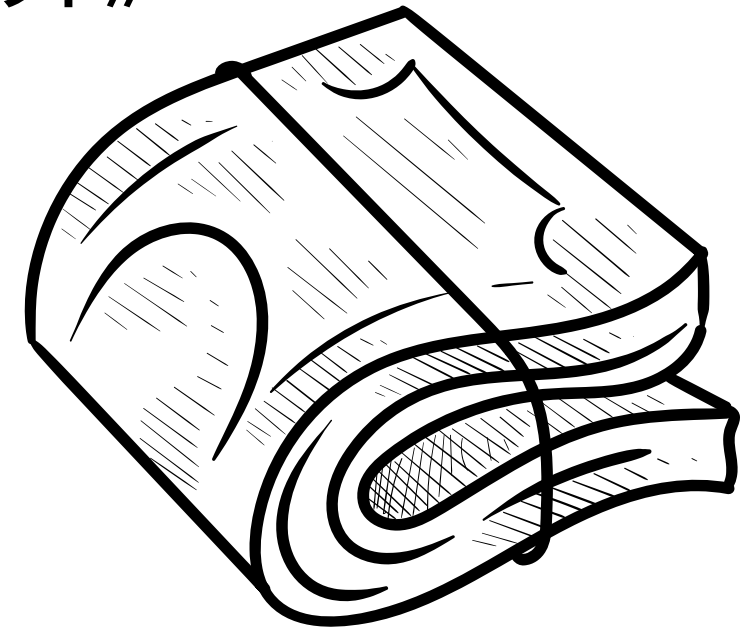

佳句摘錄

《中國賭博史》：

「夫博懸於投，投懸於手。手之所運，心之所主也。」

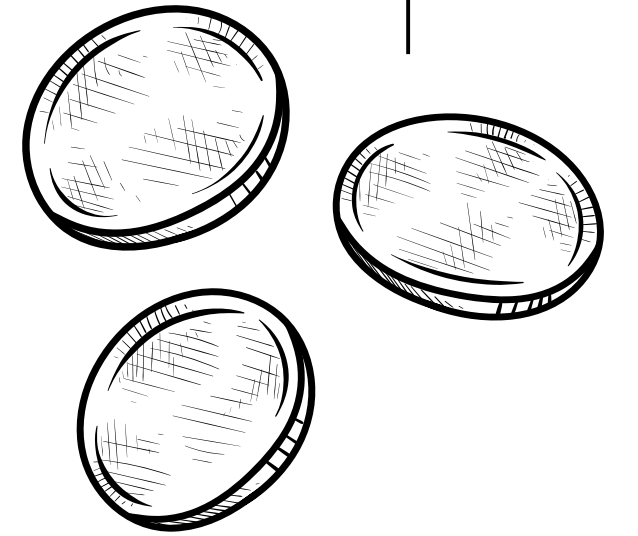

《賭博默示錄》

「不管是誰，只要稍微偏離正軌，就只能在泥沼中掙扎。
在這種極限的狀態下，人類的本質才會顯露出來。」

《狂賭之淵》

「賭博的本質就是瘋狂。在資本主義的社會中，
金錢就等同於生命。將生命交託給偶然，
這本來就不是正常人的行為。」

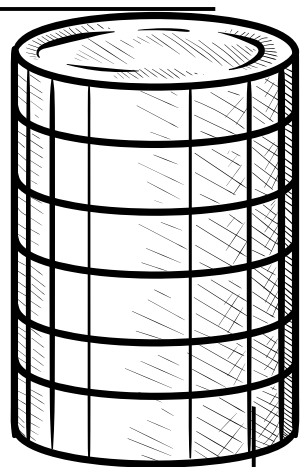

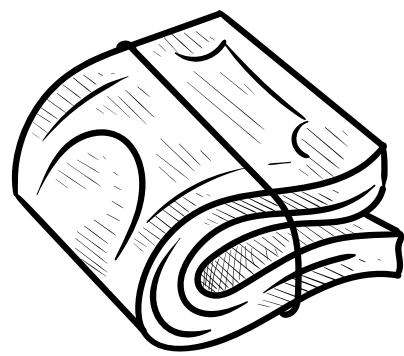

問題與討論

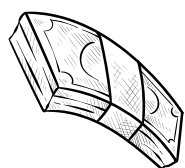
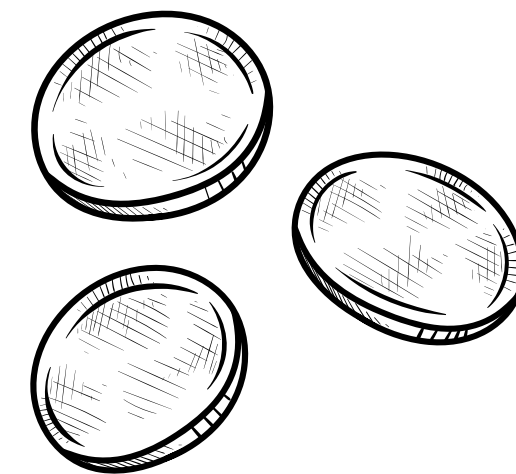

人類為何成癮賭博？

因為人類很貪，就像我看到有1、2%就什麼都要抽抽看
我覺得是因為只享受一刻快感，後來感覺其實過程中已經虧大本了

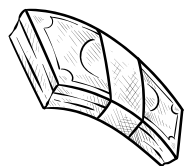

賭博合法化？

我覺得賭博合法化比較好，至少政府可以管理，不然地下賭場更危險
可是合法化後，會不會讓更多人接觸賭博，反而增加成癮問題？如果合法化，政府還能課稅，把收入拿去做公共建設或社福。重點應該是配套措施，例如年齡限制、金額限制和戒賭輔導，不然還是要出問題

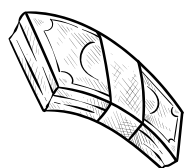

賭博對人的正面影響

適度的賭博有時候像娛樂，跟玩遊戲或抽卡一樣，可以放鬆一下
有些人會因為賭博學到風險管理，知道不能把全部資金一次押上
朋友之間偶爾小額娛樂，增加互動和刺激感
職業撲克玩家甚至需要計算機率、觀察心理，某種程度上也算一種技巧競技

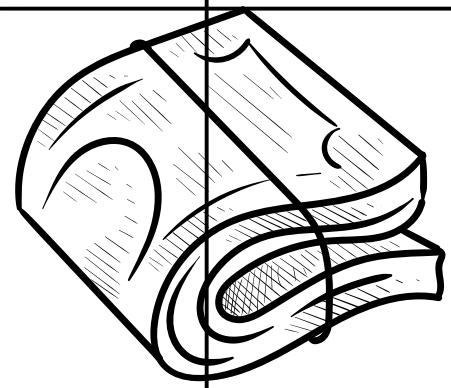

活動照片

000

